

# 8x TTEan® Cat.6<sub>A</sub> Keystonemodul 500 MHz / 10 GBit

GHMT komponentenzertifiziert

Kompakte Bauform

Werkzeugfreie Installation

Vollgeschirmt

Designfähig

Multipack (Zeitersparnis bei Installation)



Spezifikation	Technische Daten / Tests	Standards / Zertifikate
Anschluss: RJ45 Buchse	Datenübertragung: 500 MHz / 10 Gbit Ethernet	Kategorie: 6 <sub>A</sub>
Geeignet für Kabel mit AWG 22/1- 26/1	Kontakte mit 50µ Goldauflage	GHMT® Komponentenstandard: ISO 11801
Geeignet für Kabel mit AWG 23/7- 27/7	Temperaturbereich: -10°C bis +60°C	
Kompakte Bauform	Steckzyklen: >750	
Material: Zinkdruckguss	Kabelabfangung u. Schirmkontakt mittels Kabelbinder	
Montage: kein Werkzeug benötigt		

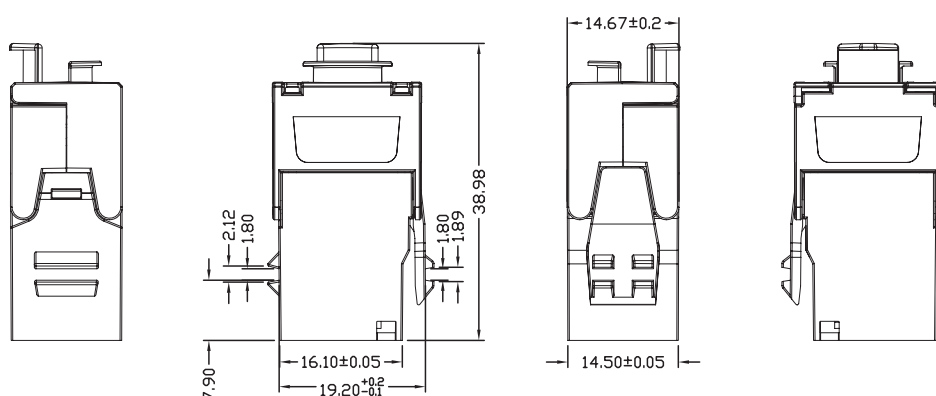

Art. Nr.	EAN Nr.
1808-8	4260310265452

